

DOT 150 x 100P STANDARD

PORTÁTIL · MARCAÇÃO POR MICROPONTO

- Marcadora de microponto **portátil de grande área de marcação**, especialmente configurada para marcar peças de grande tamanho, em qualquer zona e posição.



VANTAGENS

- Permite marcar em **qualquer zona e posição**, incorpora argola para maior **segurança e descanso do operário**.
- **Apoios incorporados** para uma correta fixação e distância da marcadora à peça, **assegurando desta forma a qualidade da marca**.
- Grande **flexibilidade produtiva**, devido à sua grande área de marcação, permitindo variar o tamanho, posição da marca e até o número de peças a marcar.
- Grande **robustez e duração**, dada a ótima qualidade dos seus componentes.
- Marcação de **todo o tipo de materiais e durezas** até 62HRC.
- Opção de uso para marcação profunda com cilindro N34

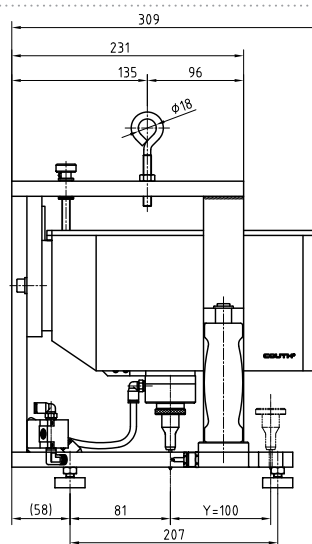
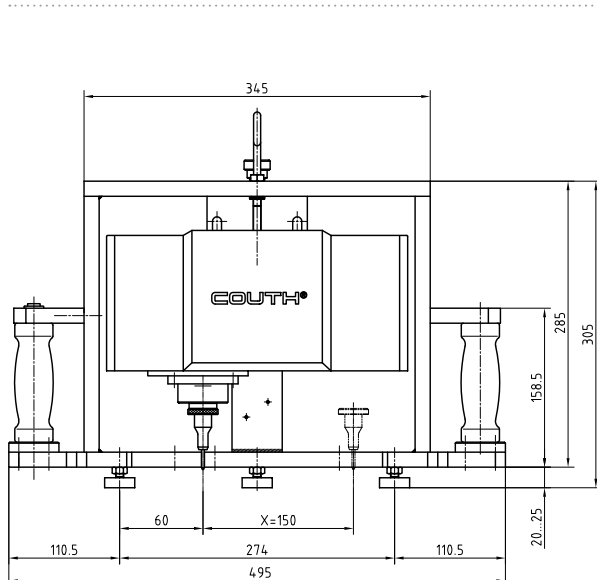

Área X x Y	Dimensões (mm)			Peso Kg
	Larg.	Prof.	Alt.	
150 x 100	495	309	305	21

CARACTERÍSTICAS

- Área de marcação 150 x 100 mm.
- Velocidade até 12 caracteres/segundo.
- Pressão ar 6 bares.
- Dureza dos materiais a marcar até 62HRC.
- Ampla gama de caracteres desde 0,1 mm até completar área.
- Marcação de códigos alfanuméricos, logótipos, DATAMATRIX™, códigos QR, etc.
- Diferentes tipos de cabeças em função das necessidades de marcação: pneumática (N7, N10, N14, N20) e elétrica (S2, S6).
- Opção de uso para marcação profunda com cilindro N34
- Apoio incorporado.
- Opção de sistema de proteção de fácil montagem e desmontagem.
- Cabo de robótica de 5 metros, com possibilidade à medida.
- Conexão com controlo COUTH (ver ficha técnica para mais informação).
- Programa de edição no PC.