

## DOT 100x17 P+N SUPERFAST

## DOT 100x25 P+N SUPERFAST

### MISTA MARCAÇÃO POR MICROPONTO

- Estação mista de marcação de **máxima velocidade** por microponto. Apresenta as vantagens de uma estação de marcação e as de uma marcação portátil. Desenhada para empresas com uma ampla variedade de peças, incluindo aquelas que, pelas dimensões, é melhor marcar na linha de produção. Especialmente indicada para marcação de código **VIN** no **setor de automação**.

### VANTAGENS

- **Máxima flexibilidade**, combina uma estação de marcação com uma marcadora portátil.
- **Máxima velocidade de marcação**, de todo o tipo de materiais e durezas até 62HRC.
- **Versatilidade no tamanho das peças a marcar** devido à regulação de até 250 mm de altura, permitindo marcar desde finas chapas até peças grandes com fixação incluída.
- Grande **robustez e duração**, dada a ótima qualidade dos seus componentes.
- Conector circular que facilita a sua montagem e desmontagem.
- Ranhura em T que facilita a **colocação de ferramentas de marcação**.
- Possibilidade de ancorar a mesa a uma superfície para **maior estabilidade**.
- Marca COUTH é retroiluminada com LED bicolor, permite uma **identificação visual do estado da marcadora**.
- Possibilita trabalhos sobre **peças grandes**.
- **Ergonómica e leve**, facilita o acesso a qualquer posição e o manuseamento por parte do operário.
- Possibilidade de adquirir com **Kit janela** que incrementa o apoio da máquina na peça, assegurando uma **maior qualidade da marca**. (Código 2276550)

### CARACTERÍSTICAS

- Área de marcação 100 x 17 mm.
- Área de marcação 100 x 25 mm.
- Velocidade até 16 caracteres/segundo.
- Dureza dos materiais a marcar até 62HRC.
- Pressão ar 6 bares.
- Mesa para colocação de ferramentas e suporte de placas.
- Coluna com regulação de altura até 250 mm
- Diferentes tipos de cabeças em função das necessidades de marcação: pneumática (N7SB, N14SB, N20SB) e elétrica (S2, S6).
- Sistema de proteção de fácil montagem e desmontagem.
- Cabo de robótica de 5 metros.  
Outros comprimentos: 10 e 15 metros.
- Marcação de códigos alfanuméricos, logótipos, DATAMATRIX™, códigos QR, etc.
- Ligação com controlo **COUTHsmartbox** para integração em linhas de produção (ver ficha técnica para mais informação).
- Programa de edição da partir de PC:
  - **COUTHvector**, geração de logótipos.
  - **COUTHedit**, criação de ficheiros de marcação.
  - **COUTHmonitor**, monitorização do estado da máquina.
- **COUTHlink**. Livraria que facilita a conectividade entre o COUTHsmartbox e o PLC da linha de produção.



**DOT 100x17 P+N  
SUPERFAST**

MISTA MARCAÇÃO POR MICROPONTO

**DIMENSÕES**

DOT 100X17 P+N

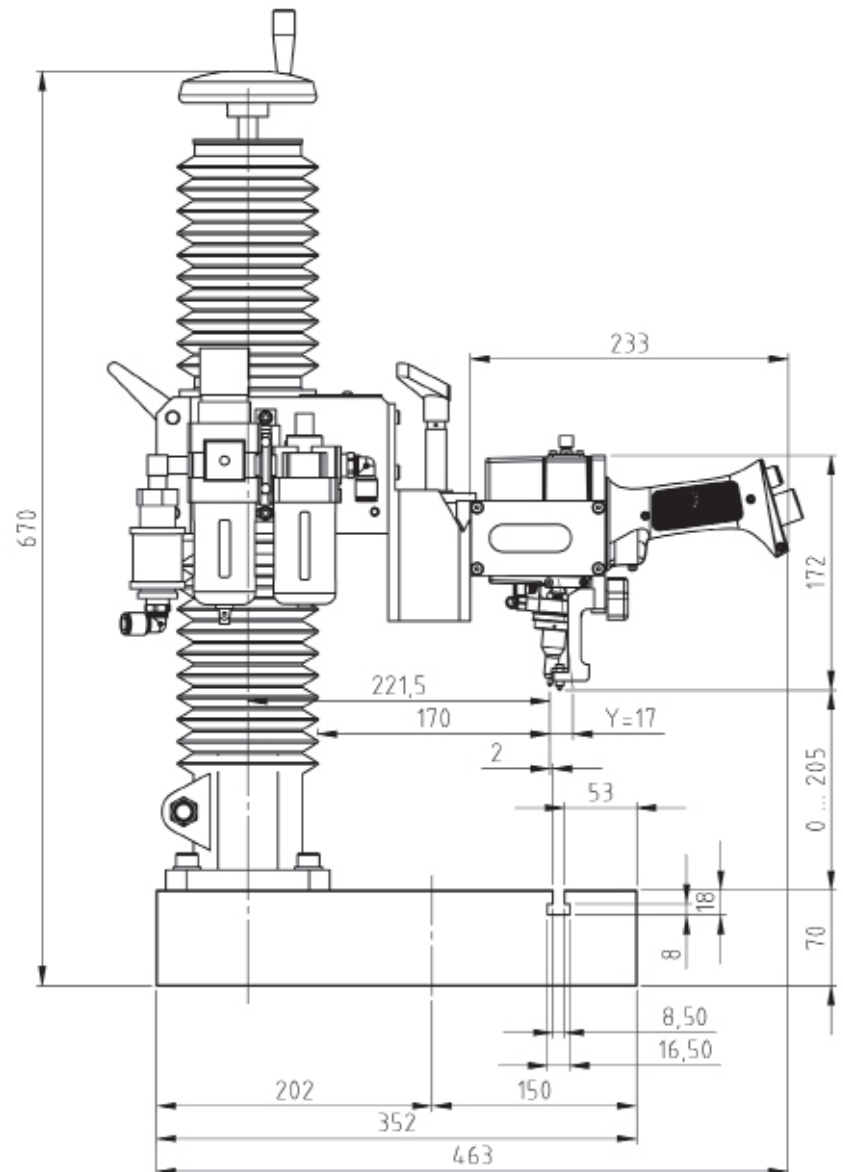
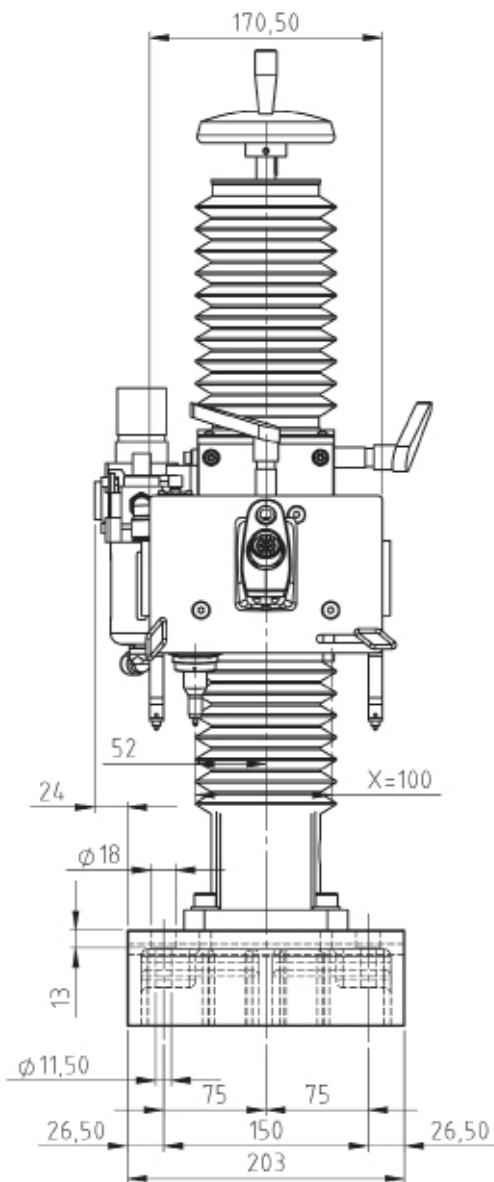

**DOT 100x25 P+N  
SUPERFAST**

MISTA MARCAÇÃO POR MICROPONTO

**DIMENSÕES**

DOT 100X25 P+N

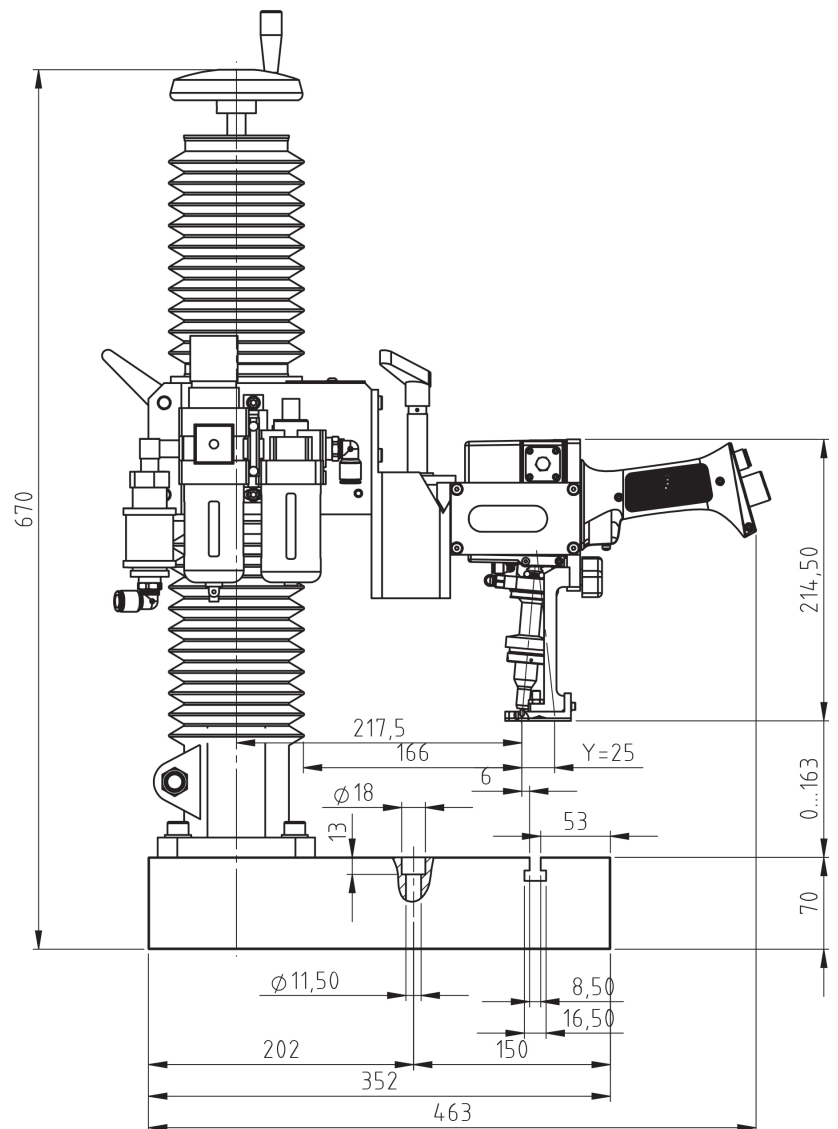
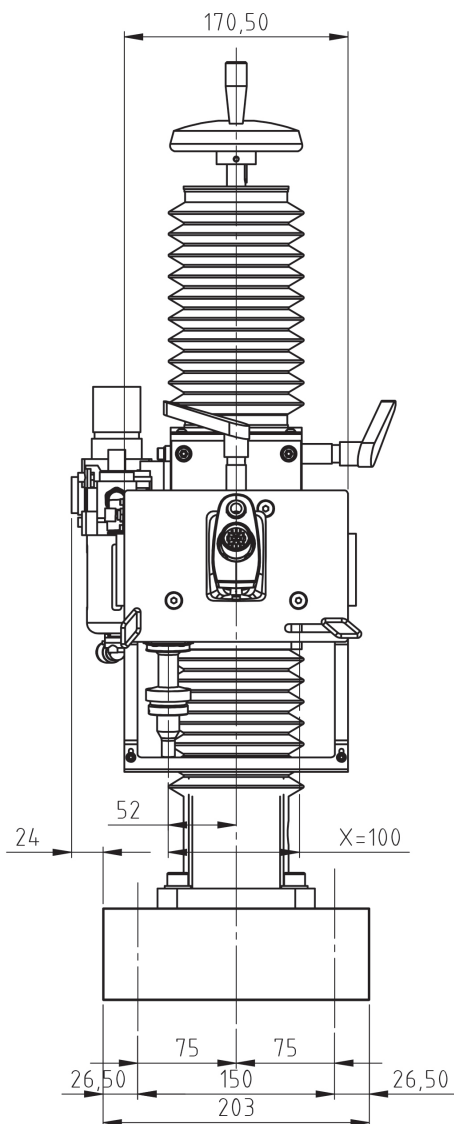

**DOT 100x17 P+N  
SUPERFAST**

**MISTA MARCAÇÃO POR MICROPONTO**

**DIMENSÕES**

**DOT 100X17P+N COM KIT JANELA** (CÓDIGO 2276550)

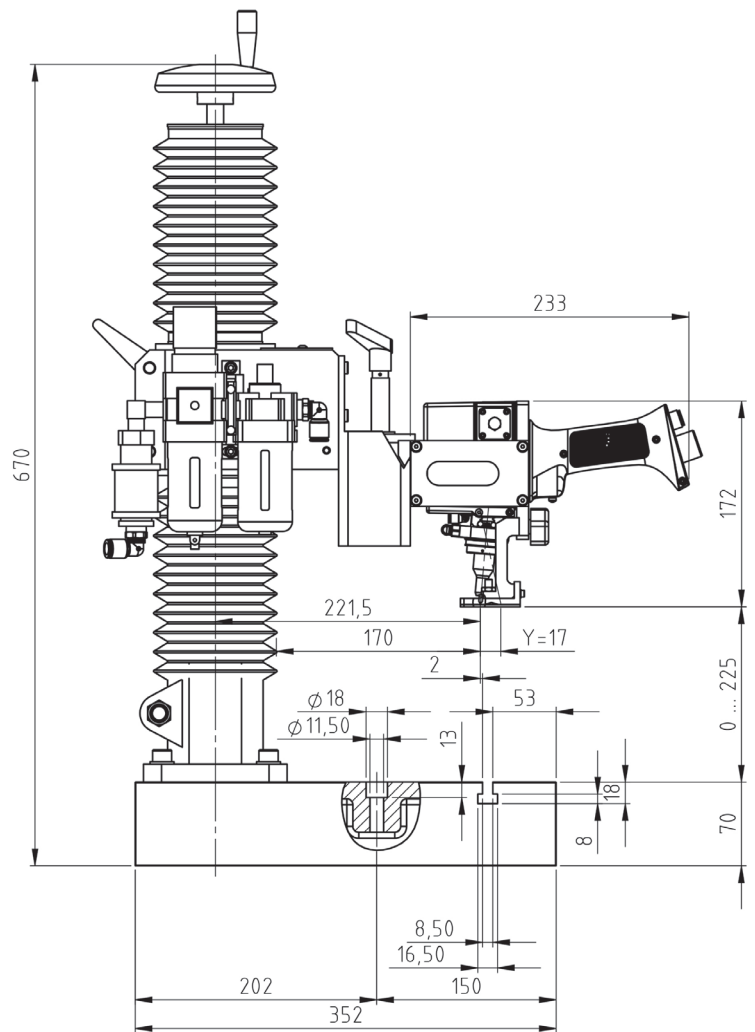
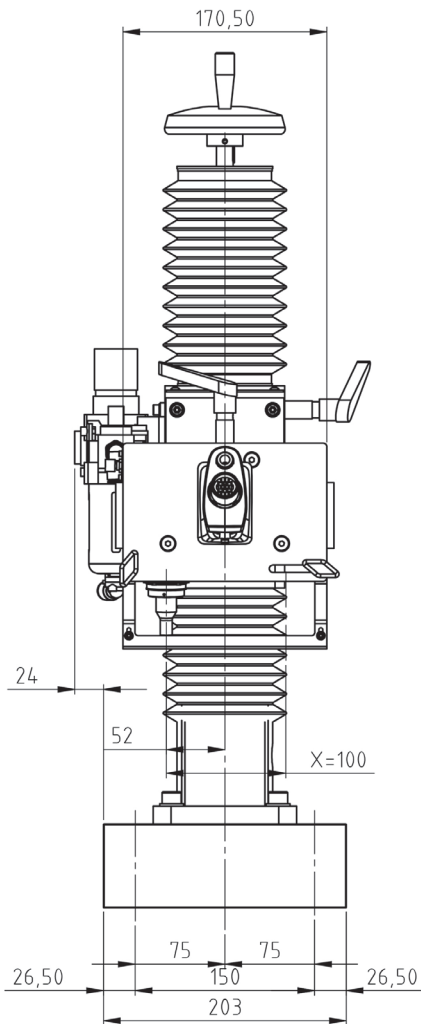

**DOT 100x25 P+N  
SUPERFAST**

**MISTA MARCAÇÃO POR MICROPONTO**

**DIMENSÕES**

**DOT 100X25P+N COM KIT JANELA (CÓDIGO 2276550)**

