

DOT 150 x 100U PADRÃO

INTEGRÁVEL · MARCAÇÃO PORMICROPOINT

- Marcador de micropontos grande área de marcação, especialmente projetado para integração em linhas de produção.



VANTAGEM

- Excelente **flexibilidade produtiva**, graças à sua grande área de marcação, permitindo variar o tamanho, a posição do marca e até o número de peças a marcar.
- Confiabilidade máxima, **produções ininterruptas** e baixos custos de manutenção.
- Marcando **todos os tipos de materiais e dureza** até 62HRC.
- Use a opção para marcação profunda com cilindro N34
- Conector circular que **facilita sua montagem e desmontagem**.
- LED bicolor, **informação visual** status da máquina.

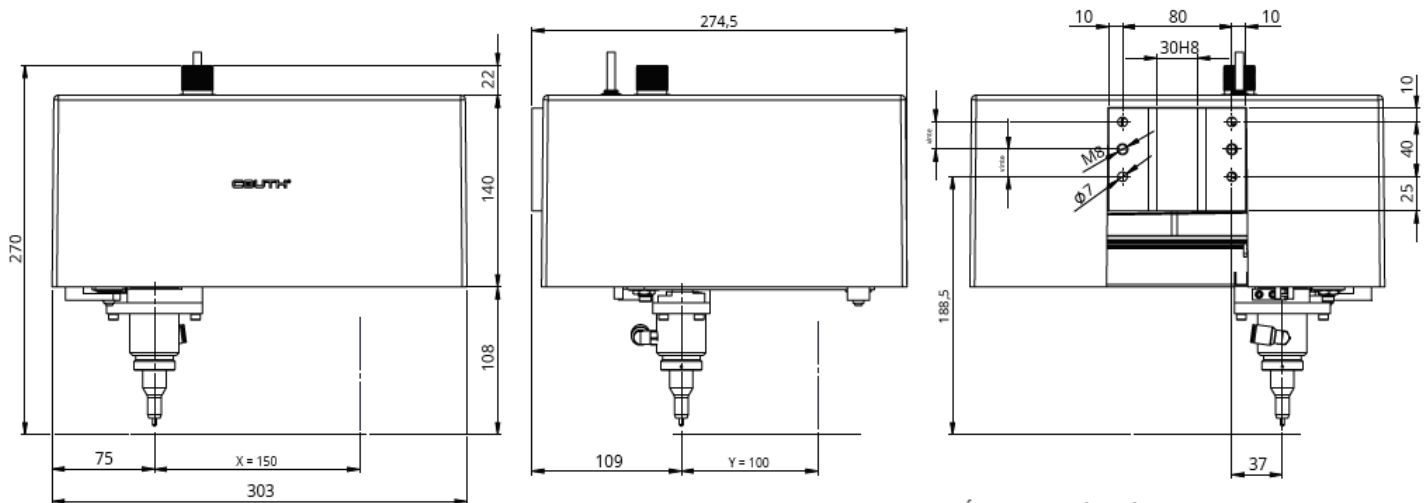

Área X x Y	Dimensões (mm)			Peso Kg
	Anch.	Prof.	Alt.	
150 x 100	300	284	244	7,5

CARACTERÍSTICAS

- Área de marcação 150 x 100 mm.
- Velocidade de até 12 caracteres / segundo.
- Pressão do ar 6 bar.
- Dureza dos materiais a serem marcados até 62HRC.
- Ampla gama de caracteres de 0,1 mm a área completa.
- Marcação de códigos alfanuméricos, logotipos, DATAMATRIX™, Códigos QR, etc.
- Diferentes tipos de cabeças dependendo das necessidades de marcação: pneumáticas (N7, N10, N14, N20) e elétricas (S2, S6).
- Use a opção para marcação profunda com cilindro N34
- Opção de sistema de proteção para fácil montagem e desmontagem.
- LED bicolor que fornece informações sobre o status da máquina.
- Conector circular integrado para fácil manutenção
- Cabo robótico de 2,5 metros, com opção personalizada.
- Conexão com controle COUTH para integração em linhas de produção (ver ficha técnica para mais informações).
- Programa de edição do PC.